

# Serie Mars F-1200

Torniquete de barrera de doble carril

## ASPECTOS TÉCNICOS

Pantalla de color	TFT-LCD de 2.4 pulgadas
Capacidad huellas	0°C a 45°C
Capacidad de eventos	20% hasta 80%
Sensor	2.8 pulgadas
Versión de algoritmo	WiFi USB-Host
Dimensiones	185x137x38.2
Capacidad de usuarios	3,000 usuarios
Capacidad de huellas	3,000 huellas
Capacidad de tarjetas	3,000 (opcional)
Capacidad de tarjetas	50,000 (opcional)
Cerradura eléctrica	Botón de salida
Comunicación TCP/IP	WiFi, USB-Host
Funciones estándar	Teclado T6, SMS, Búsqueda self-service
Funciones opcionales	Tarjeta ID/MF, ADMS RS232

## CARACTERÍSTICAS FUNCIONALES

- Innovador dispositivo para la gestión de tiempo y asistencia.
- Aplicaciones de control de acceso básico.
- Lector de huella digital BioID.
- Funciona bien con huellas secas, húmedas y ásperas.
- Rápida verificación facial.

## DIMENSIONES

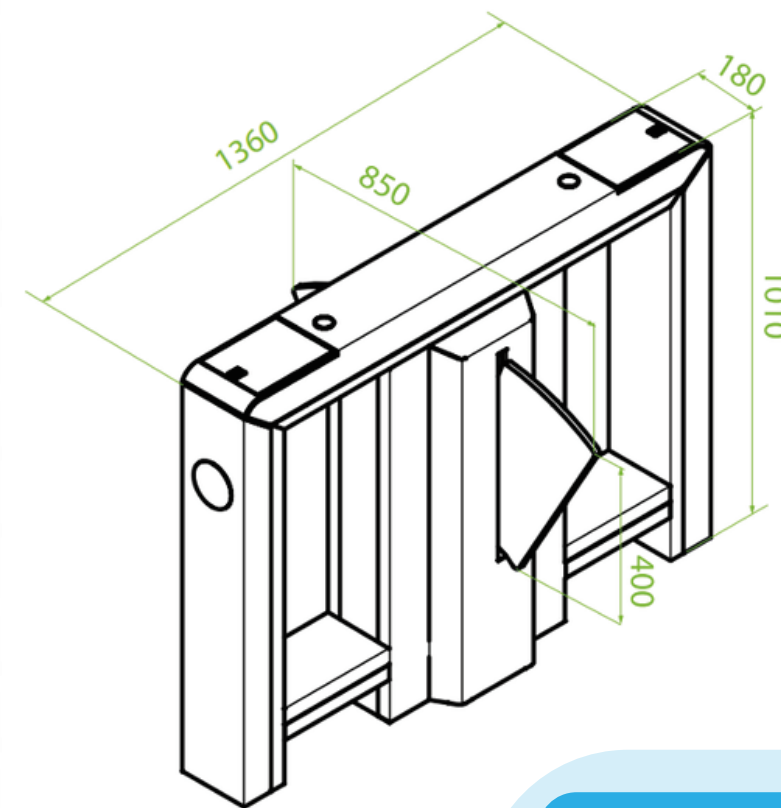

## CUIDADOS

- No debe dejarse caer, ni golpear.
- No debe sumergirse en ningún tipo de líquido.
- No debe derramarse líquidos sobre el lector.
- No debe rayarse, ni pintarse el prisma o el cristal.

## GARANTÍA

### Compra del equipo:

Un año por defecto de fábrica.

### Servicio de renta de equipo:

Cubre durante el tiempo de la renta.